

Caravelle e Eurovan

Programa de Lançamento



Volkswagen ocupa a liderança do mercado de comerciais leves no Brasil desde 1972, um segmento importante, que representa aproximadamente 15% do mercado automobilístico

brasileiro. Recentemente a Linha Kombi incorporou inovações que possibilitaram sua atualização em muitos itens exigidos pelos seus consumidores. Esse foi um importante passo para a sua

manutenção na liderança do mercado, aliada à sua insuperável relação custo x benefício, proporcionado principalmente pelo preço de aquisição. Mesmo tendo a Kombi como líder de

mercado de comerciais leves, a Volkswagen irá buscar a ampliação dessa participação num novo segmento, dominado atualmente pelas vans importadas.



Caravelle

isando atuar fortemente no segmento "premium" do mercado de comerciais leves, atualmente disputado por importados, estamos fazendo diretamente da Alemanha para o Brasil a

Eurovan e a Caravelle. Duas vans que combinam um modo racional e confortável para o transporte de passageiros (Eurovan), associado a uma aparência atraente e moderna e com

fortes apelos para o luxo e requinte necessários ao transporte VIP (Caravelle). Está inaugurada, portanto, uma nova fase para o mercado e para os negócios: a fase da versatilidade, do

espaço, da tecnologia e do requinte. A fase da Eurovan e da Caravelle.



Eurovan





Caravelle

Uma nova dimensão em conforto e luxo

Atributos

- 10 lugares
- Luxo

Posicionamento

- Estilo moderno e luxuoso
- Beleza
- Status
- Nobreza

Atributos em co

- Passageiros
- Versatilidade
- Motor 2.4l a dies
- Segurança
- Qualidade
- Tecnologia alemã

Atributos da Ma

- Custo operacional
- Robustez/resistên
durabilidade
- Assistência técni
Rede VW
- Confiabilidade
- Bom negócio

EC



Eurovan

Mais espaço para os negócios

Atributos

- 11 lugares
- Conforto
- Praticidade
- Trabalho/comercial

Posicionamento

- Estilo moderno
- Bom negócio/ valor benefício
- Vantagens operacionais

A chegada da Caravelle e da Eurovan no mercado brasileiro.

Com uma tradição avaliada por milhões de unidades vendidas na Europa e várias premiações, os novos Eurovan e Caravelle começam a chegar ao Brasil para consolidar, por vez a liderança da Volkswagen no segmento de comerciais leves.

A seguir, você vai conhecer tudo o que estes novos produtos têm para oferecer e como a Volkswagen vai atuar neste novo mercado.

A Caravelle e a Eurovan concorrerão com veículos presentes no Brasil praticamente desde a abertura do mercado aos importados e já possuem uma razoável tradição entre os consumidores. Apesar de ainda não muito conhecidas do público brasileiro, a Caravelle e a Eurovan já desembarcaram no Brasil com os valores da marca Volkswagen, que proporcionarão imediata identificação pelo público com **baixo custo operacional, robustez, resistência, durabilidade, confiabilidade, disponibilidade de assistência técnica e peças originais e garantia de um bom negócio**. Além dos atributos que derivam exclusivamente da força e tradição da marca Volkswagen no Brasil, cada veículo será ofertado ao público com personalidade própria, formada principalmente por suas características técnicas e de acabamentos.

Caravelle é a van que reflete as principais tendências dos anos 90: luxo, requinte, racionalidade e todos os detalhes pensados para o máximo conforto dos seus 10 ocupantes.

O design de sua carroceria, composto por grandes áreas envidraçadas, faz a Caravelle destacar-se em relação aos concorrentes. A harmonia de suas linhas ainda é acentuada por um spoiler frontal e o pára-choque. As suas formas aerodinâmicas,

porém, vão além de um fator meramente estético. Elas também apresentam uma utilidade prática: o seu coeficiente de penetração aerodinâmica (Cx) é 0,36. Considerando que a Caravelle é um comercial leve, isso já reflete toda tecnologia empregada em seu projeto. É equipada com um motor diesel 2.4 l de baixo consumo, resultando num veículo com grande autonomia e alta performance e desempenho.

Beleza, luxo e conforto.

A Caravelle é equipada sob o conceito de oferecer tudo o que há de melhor para os seus ocupantes. Para começar, o fato de entrar no carro já é um prazer. A porta de entrada lateral é corredeira. O degrau baixo torna o embarque e o desembarque confortável. Os seus detalhes de conforto



podem ser apreciados a partir desse momento: o degrau é iluminado, coberto pela porta e, por isso, protegido de sujeiras. Para o motorista, todo conforto e funcionalidade possíveis. A direção é hidráulica e a sua coluna tem diâmetro menor, sendo direcionada para a parte central da cabine, resultando em conforto e facilidade de dirigir. Uma



posição normalmente não encontrada em outras vans, que possuem esta parte protegida como numa cabine de caminhão: menos confortável, é claro. No cockpit, todos os comandos são acessados com facilidade: o painel de instrumentos é funcional, com hodômetro, velocímetro, relógio digital e luz de controle do freio localizados num campo de visão livre de ofuscamento. O limpador de pára-brisa é programável em intervalos

reguláveis, cuidando para que se tenha uma visão clara sob as mais diferentes condições de chuva. O ar-condicionado é um

dos únicos opcionais da Caravelle. Um sistema potente que proporciona um clima agradável dentro da cabine.



Requinte e versatilidade

Os bancos da Caravelle são revestidos com tecidos ave-ludados. Os assentos laterais possuem cintos de segurança ajustáveis de 3 pontos e os assentos centrais com cinto de segurança subabdominais. Os apoios de cabeça são ajustáveis na altura e na inclinação e a posição elevada do assento proporciona uma visão melhor. Os apoios ajustáveis para os braços complementam todo o conforto para motorista e passageiros.

Os assentos podem ser dispostos de várias formas, proporcionando diversas configurações. Os encostos dos assentos centrais se dobram para a frente, formando "pequenas mesas". Todos os 4 assentos no espaço dos passageiros podem ser retirados fácil e rapidamente. Assim pode-se variar o espaço de acordo com as mais diversas necessidades. Se for necessário o

ou mesmo equipamentos esportivos, basta retirar um ou ambos os assentos dos respectivos fechos. Se houver necessidade de espaço para bagagem de grande volume, então se pode também retirar os assentos traseiros ou afastar ambas as fileiras de assentos. Também existe a possibilidade de retirar os assentos do meio para outra configuração, onde se transportam menos pessoas, mas com muito espaço e conforto.



Caravelle



Eurovan



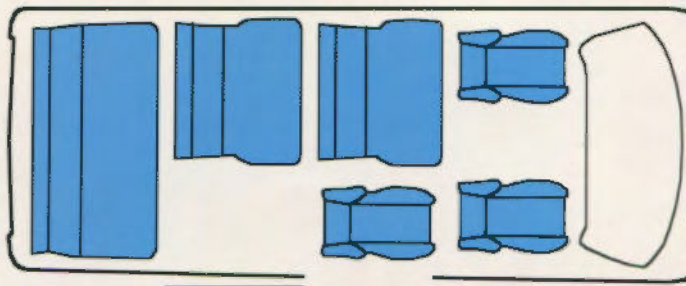
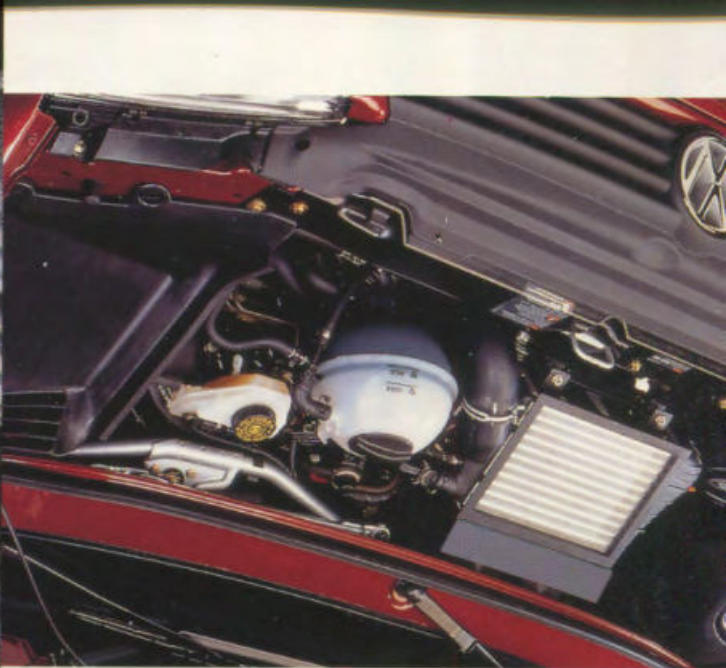

posição interna

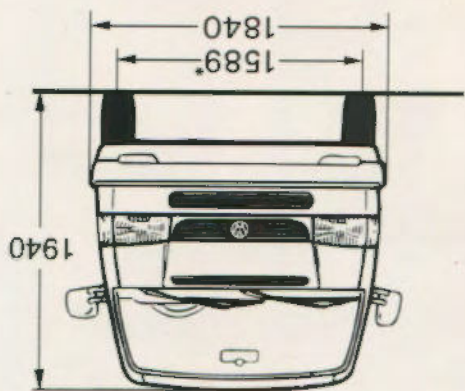
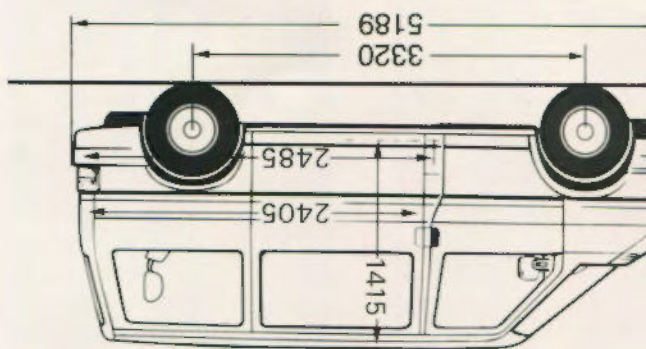

mensões

Caravelle





Dimensões

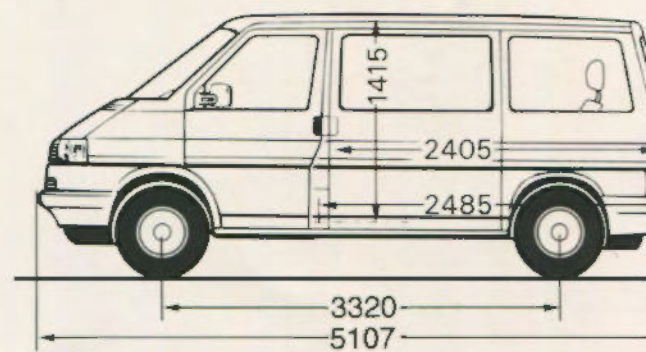
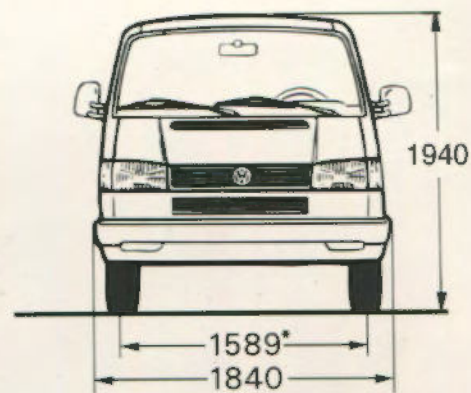

Disposição interna

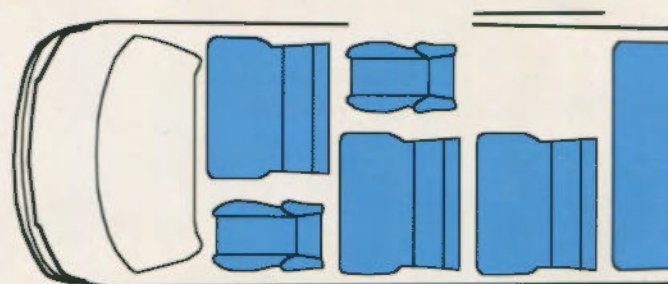



Na versão da Eurovan que chega ao Brasil está refletida a experiência adquirida com os mais de 7 milhões de veículos vendidos na Europa e exportados para diversos países. Nela estão combinadas as técnicas construtivas mais avançadas do mercado automobilístico mundial, para que se possa oferecer ao consumidor brasileiro, além de tudo, segurança e viabilidade econômica nas situações cotidianas.

O seu motor é o econômico Diesel 2.4 l que, aliado à sua forma aerodinâmica e à capacidade de 80 litros do seu tanque, possibilitam longas viagens sem que se

precise parar para abastecer. Por tudo isso, a Eurovan pode ser considerada o melhor veículo da sua classe: de todas as vans de capô curto, ela é a que tem a melhor relação entre a área útil e a área total do veículo. Como é projetada dentro de um conceito de se oferecer o máximo para seu proprietário, apresenta como opcionais apenas itens como ar-condicionado, vidros verdes e limpador/lavador do vidro traseiro. Como reconhecimento à sua eficiência, a Eurovan recebeu muitas condecorações nacionais e internacionais, entre elas o "Prêmio de Veículos Utilitários Alemães para Ofícios Manuais" e

também o título de "Van do Ano" (1992/1993) concedido por jornalistas europeus especializados, como o melhor conceito de veículos de carga. No entanto, a mais valiosa premiação que a Eurovan já recebeu foi de seus próprios usuários. Ela é o veículo de carga, de até 3,5 toneladas de peso total, mais vendido na Alemanha e em toda Europa, com uma grande distância de seus concorrentes. Um sucesso que, sem dúvida, vai repetir-se no Brasil.





A cabine do motorista.

Considerando aplicações de uso profissional, o lugar do motorista da Eurovan foi projetado para ele dispor de todo o conforto possível. Essa preocupação começa através do posicionamento da coluna de direção. Nos veículos japoneses e coreanos, a direção é do tipo caminhão, localizando-se entre os pedais da embreagem e do freio. Na Eurovan e na Caravelle, ela é hidráulica e a coluna tem diâmetro menor, sendo direcionada para a parte central da cabine. Essa vantagem representa conforto e fácil movimentação no interior do veículo.



Transporte de passageiros

As dimensões externas e a disposição dos bancos garantem excelente grau de conforto para os usuários. Todo o aproveitamento do espaço interno foi cuidadosamente estudado para se oferecer as melhores soluções de conforto para motorista e passageiros e também para o eventual transporte de cargas. Pode-se transportar confortavelmente até 11 pessoas. Os assentos são localizados de forma que não haja necessidade de muitos movimentos para se alcançar algo.



O acesso para o interior da Eurovan é bem facilitado, pois a entrada, com degrau baixo, fica atrás do eixo frontal. Além disso, as portas dianteiras têm um grande ângulo de abertura e a porta lateral é corrediça. Os bancos com formatos anatômicos dão um bom apoio lateral, permitindo longas viagens sem cansaço.

O banco do motorista possui apoio de cabeça regulável verticalmente. Cintos de segurança automáticos de 3 pontos reguláveis disponíveis para motorista e acompanhante. A posição que se tem no assento possibilita uma boa visão de tudo que está ao redor. As alavancas, botões e demais comandos são de fácil acesso e podem ser manejados de modo preciso. O quadro de instrumentos vem com relógio analógico. O hodômetro e a luz indicadora do freio de estacionamento se encontram exatamente dentro de uma área de visão não ofuscante para o motorista.

O limpador de pára-brisa é programável em intervalos reguláveis. O retrovisor interno não ofuscante, juntamente com os espelhos laterais grandes, contribuem para uma boa visão traseira. O forte sistema de ventilação proporciona sempre um clima agradável para o motorista e os passageiros. Até mesmo um pequeno lugar para guardar moedas, que fica na tampa do porta-luvas. O chão é revestido em borracha de grande resistência e de fácil limpeza. A porta da cabine do motorista fica atrás do eixo dianteiro. Desse modo, ele pode entrar confortavelmente no veículo. O estribo está a somente 40 cm acima do chão.



da a segurança da Caravelle e da Eurovan é resultado de um trabalho de mais de duas décadas realizado pela Volkswagen. A busca perseverante pela melhoria da proteção do motorista e aos passageiros. Uma preocupação que começa, por exemplo, na suspensão isolada em cada roda de ambos os eixos. Esse sistema leva não a um comportamento de

direção acima da média, mas também a uma melhor aderência ao solo em todas as situações de dirigibilidade. A carroceria conta com reforços estruturais distribuídos por toda sua área, garantindo a integridade dos ocupantes em caso de colisão. Esses reforços são formados por longarinas, estrutura do assoalho e teto, barras laterais de proteção e colunas reforçadas.

O sistema de freio é a disco nas 4 rodas, sendo os dianteiros ventilados. Um regulador de pressão complementa o sistema, modulando o esforço de frenagem nos eixos, conforme o peso e a distribuição da carga dentro da cabine. A coluna de direção é formada por 3 partes que se desencaixam em caso de colisão, evitando que ela venha de encontro ao corpo

do motorista. Todos os vidros são colados na carroceria, proporcionando maior rigidez estrutural e sensibilidade. Isso melhora o coeficiente de penetração aerodinâmica pela ausência de ressaltos ou rebaixas. Tanto a Caravelle quanto a Eurovan são equipadas com um immobilizador eletrônico de ignição, o que reduz a possibilidade de furtos, vez que a partida só po-

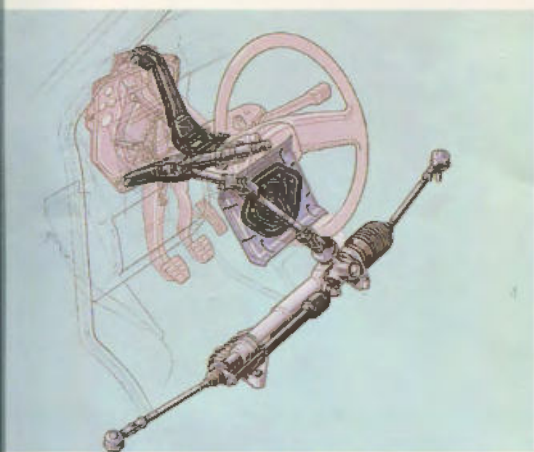

correr com a chave original do veículo. Os pára-choques têm capacidade de absorção de impacto para pequenas batidas, evitando as costumeiras avarias ocorridas em estacionamentos. Os cintos de segurança do motorista e do passageiro são fixados diretamente nas estruturas dos bancos, proporcionando segurança e conforto para os ocupantes com as mais

diversas estaturas. Toda a segurança oferecida pela Eurovan e pela Caravelle é constantemente aprimorada através dos mais severos testes como o de "roll over" (capotamento), além dos mais variados tipos de "crash tests".

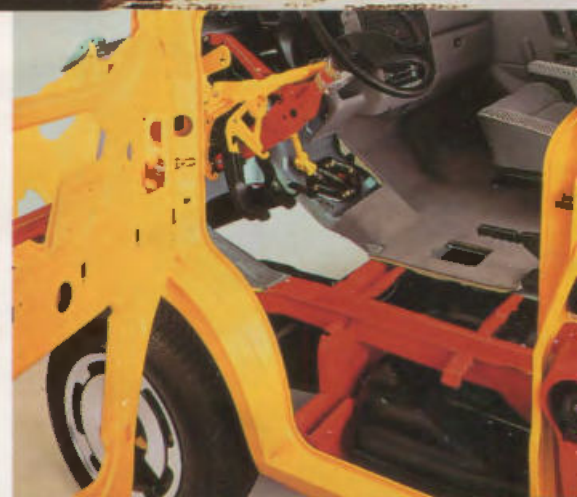

Objetivos

O lançamento e comercialização da Caravelle e da Eurovan foi planejado visando cumprir os seguintes objetivos de marketing:

- Tornarmo-nos presentes em um nicho de mercado onde nunca tivemos oferta no país – comerciais leves “premium” destinados ao transporte de passageiros com luxo.
- Agregar à marca Volkswagen, junto a empresas, usuários e imprensa especializada, os atributos dos produtos, como:
 - Tecnologia avançada / modernidade
 - Conforto / luxo
- Enfocar a tradição Volkswagen, trazendo para os produtos qualidades da marca, como:
 - Versatilidade / praticidade / funcionalidade
 - Baixo custo operacional / alto valor de revenda
 - Resistência / durabilidade
- Enfatizar esta tradição, em termos de confiabilidade alemã, de forma racional e emocional, aos compradores e usuários.
- Obter vendas e participação adicionais no mercado de comerciais leves – categoria “premium” – um novo mercado para a Volkswagen do Brasil.

Principais características

Elementos • Transporte de passageiros unindo luxo, conforto, segurança e economia

Público-alvo

- Executivos
- Frotistas

Empresas nas áreas de:

- Turismo
- Transporte VIP
- Hotelaria
- Locadoras
- Aeroportos
- Transportes escolares mais seletivos

Uso / Caráter

- Carro de uso mais comercial
- Formadores de opinião

Cores externas

Caravelle



7 - Branco Everest - Sólida



H7H7 - Vermelho Páprica - Sólida



J8J8 - Azul Windsor - Metálica



E2E2 - Azul Bahamas - Metálica



C1C1 - Prata Acetinado - Metálica



E1E1 - Vermelho Chili - Pa

Eurovan



Promoção

Para o ponto-de-venda foi desenvolvido um completo kit de materiais promocionais, para marcar a chegada destes importantes veículos no seu showroom.

Estandartes, bandeirolas, posters são as peças criadas para esse fim.

Você também estará recebendo cópias do spot de rádio para veiculação nas rádios locais, reprints

de anúncio para veiculação nos jornais da sua cidade e região, complementando assim a campanha de rádios locais, reprints de anúncio para veiculação nos jornais da sua cidade e região,

complementando assim a campanha de lançamento que será realizada pela Volkswagen.

Complementando os materiais que os Concessionários receberão

Material Promocional

Cartazes



Caixas de Rua

Caravelle e Eurovan 
Chegaram as vans com tecnologia alemã.

Caravelle e Eurovan 
A tecnologia Volkswagen ganhou mais espaço.

Bandeirolas



Para esse lançamento, está
em folheto de produto com
todas as informações
necessárias e outro volante,
de mala-direta, para uma
grande ação junto aos hotéis,
empresas de turismo e demais

atividades que necessitem
de um transporte mais
s sofisticado, oferecido pela
Eurovan e pela Caravelle.

standartes



Display de Mesa



Volantes



Folhetos

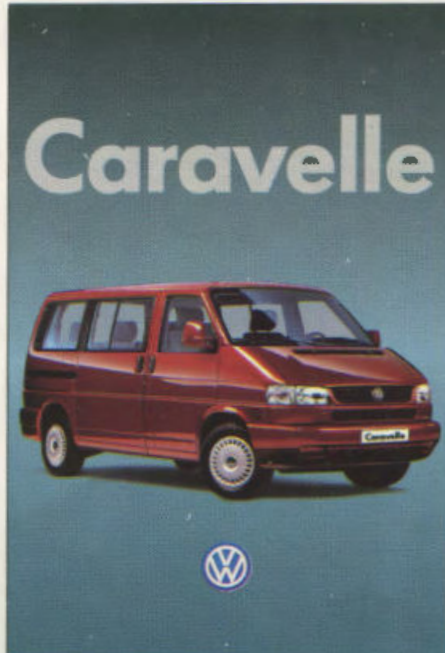

Temática

Para o lançamento da Caravelle e da Eurovan, desenvolvemos uma campanha cuja temática é a **valorização da tecnologia alemã** empregada nos produtos, além, claro, de destaque aos principais atributos dos dois modelos: **transporte de passageiros com luxo, conforto e sofisticação**, sem abrir mão do **desempenho, da economia e segurança**.

Propaganda

O público a que se destinam a Caravelle e a Eurovan é muito específico, uma vez que o uso desses veículos será eminentemente profissional. Para tanto, estaremos desenvolvendo uma comunicação dirigida, visando otimizar ao máximo nossas mensagens publicitárias. Estaremos presentes em revistas e jornais de grande circulação nacional, informando rapidamente a chegada desses novos veículos da Volkswagen, com inegáveis benefícios para a imagem da nossa marca. Estaremos presentes nas mais importantes revistas e jornais do país, e também em rádio, nas principais emissoras do Brasil com um spot que anuncia a chegada da Eurovan e da Caravelle ao país.

Televisão/Cinema

A Caravelle e a Eurovan serão apresentadas na televisão através de um filme de 30 segundos, destacando os produtos e seus principais atributos, como conforto e amplo espaço interno.



Locutor ressalta o avanço da tecnologia através dos anos, ilustrando o telefone, que, com o tempo, diminui radicalmente tamanho. Então, ele enfatiza que a tecnologia alemã, ao contrário das outras, trabalhou para aumentar o tamanho. Do conforto e do espaço interno das "Vans" proporcionando maior comodidade.

Outdoor



Rádio (Texto do spot)

"A Volkswagen está trazendo, direto da Alemanha para você, os utilitários mais vendidos na Europa: Caravelle e a Eurovan. Duas vans de luxo que vão mudar o seu conceito de transporte de passageiros. A Caravelle e a Eurovan reúnem tudo aquilo que você sempre imaginou em uma van: espaço, luxo, conforto, tecnologia e segurança. Além disso, elas são equipadas com motor diesel 2.4 litros, que une economia e desempenho. Caravelle e Eurovan. Aqui, passageiro não é carga. Venha conhecê-las hoje mesmo em nossa loja."

Anúncios



Cronograma

MEIOS	PERÍODO		
	ABRIL	MAIO	JUNHO
Revista Int. Geral	████████████████████		
Rev. Especializadas	████████████████████		
Jornais	████	████	
Rádio	████████████████████		
Televisão	████	████	
Cinema	████	████	████
Outdoor		████	

VOLKSWAGEN do Brasil Ltda.

Propaganda e Promoção de Vendas

Setor 1925 - CPI 1047

Via Anchieta, Km 23,5

CEP.09823-990

São Bernardo do Campo - SP

Fone: (011) 753-2723

Fax: (011) 753-3152