

Der neue Caravelle.



Die Quintessenz aus Raum und Eleganz.

Als wir den Caravelle entwickelten, hatten wir von Anfang an nur ein Ziel vor Augen: Er sollte noch besser und kundengerechter sein als der weltweit beliebte Vorgänger.

Das Ergebnis sehen Sie hier: die Großraumlimousine im Trend der 90er Jahre, ausgestattet mit viel Liebe zum Detail und mit Eleganz. Es wurde an alles gedacht, was das Fahren und „Leben“ in diesem Fahrzeug noch großzügiger und angenehmer macht.

Seine harmonischen Karosserielinien, die großen Fensterflächen und die gelungene Optik zeichnen bereits sein Äußeres aus.

Die aerodynamische Karosserieform wirkt aber nicht nur attraktiv und elegant. Sie hat auch einen sehr praktischen Nutzen. Denn mit einem c_w -Wert von 0,36 hat der Caravelle in seiner Klasse deutlich die Nase vorn. Nimmt man die verbrauchsgünstigen Motoren dazu, dann führt das unterm Strich zu einem ausgesprochen niedrigen Kraftstoffverbrauch. Mit seinem 80-l-Tank kommen Sie ohne Tankstopp über 1.000 km, mit dem 1,9-l-Dieselmotor sogar über 1.200 km weit.

Wie der neue Caravelle ausgestattet ist? Großzügig! Oder anders gesagt – er ist ein völlig neuer Maßstab für Raumkomfort, Multifunktion und Eleganz.

Was auch neu ist: Motor, Getriebe und Antrieb sind vorn. Dabei ist der Motor besonders platzsparend quer eingebaut.

Beim neuen Caravelle GL wird die elegante Linienführung noch durch einen Spoiler unter dem vorderen Stoßfänger unterstrichen. Und beide Stoßfänger sind in Wagenfarbe lackiert.



Sonderausstattung: Alu-Felgen.

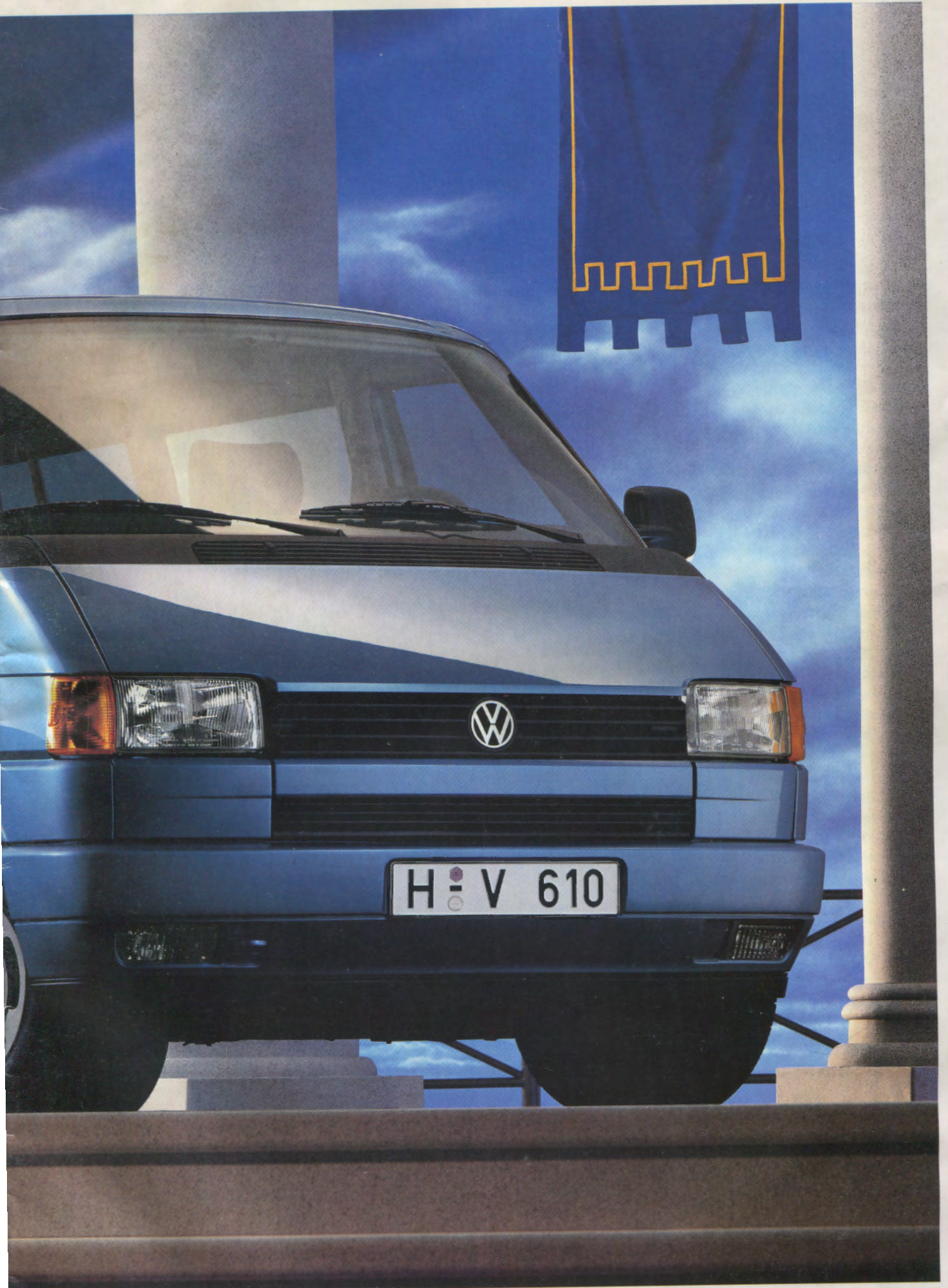



**Er ist so, wie er aussieht:
einladend.**

Da macht schon das Einsteigen Spaß. Der Einstieg liegt günstig hinter der Vorderachse. Die tief heruntergezogene Trittstufe macht so das Ein- und Aussteigen bequem. Kleine Annehmlichkeit am Rande: Die Trittstufe wird durch die Tür abgedeckt und so vor Verschmutzung geschützt.

Ein Blick auf das Cockpit macht klar: Auch hier wird die Liebe zum Detail ganz großgeschrieben.

Die Bedienelemente sind leicht zugänglich, die serienmäßige 5-Gang-Schaltung lässt sich leichtgängig und präzise handhaben. Und die Servolenkung ist in der GL-Version serienmäßig.

Die funktionelle und attraktive Instrumententafel mit Analoguhr, Tageskilometerzähler und Handbremskontrollleuchte befindet sich exakt im blendfreien Blickfeld. Scheibenwischer mit Intervallschaltung sorgen für klare Sicht, ein abblendbarer Innenspiegel und zwei große Außenspiegel



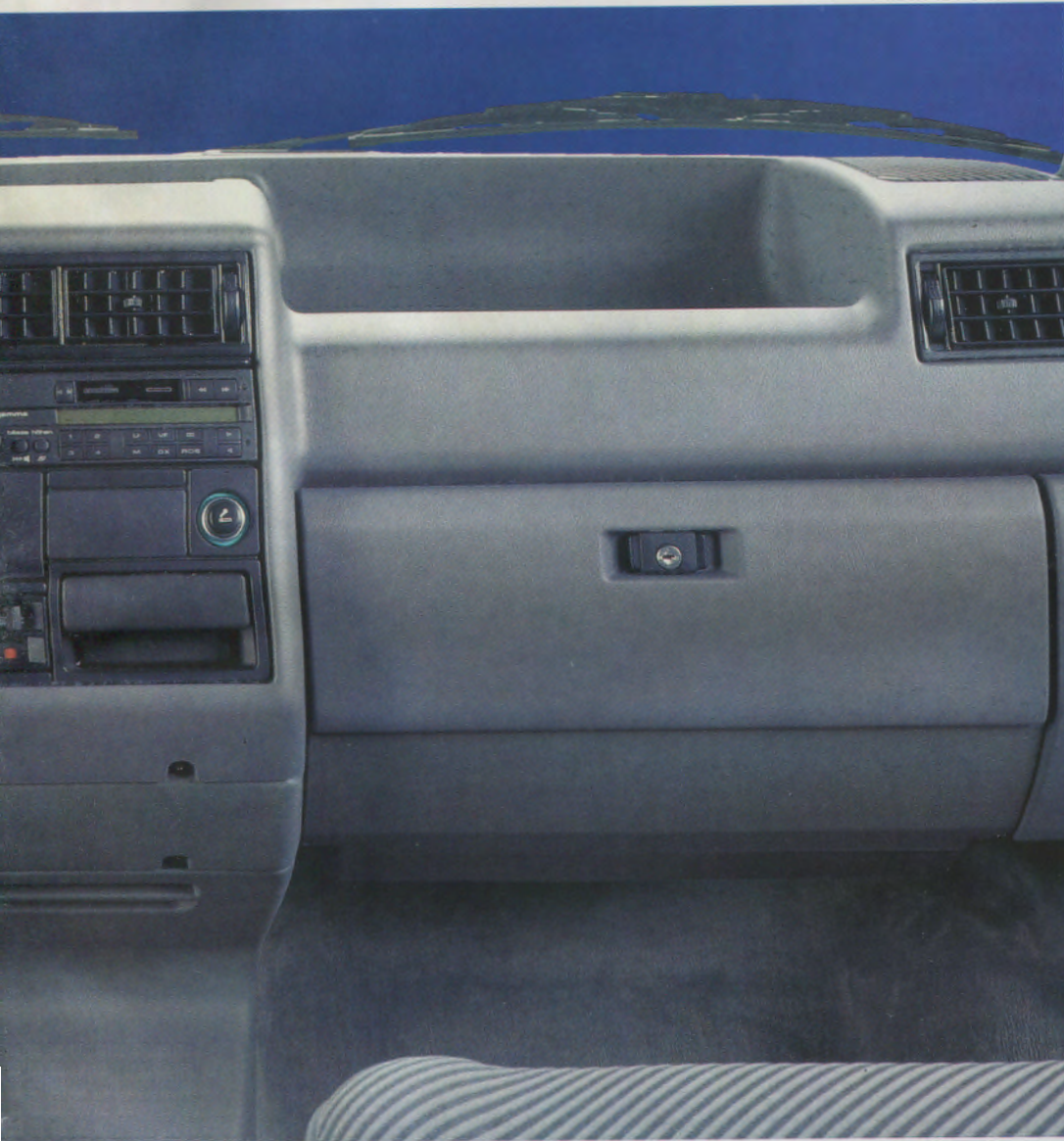
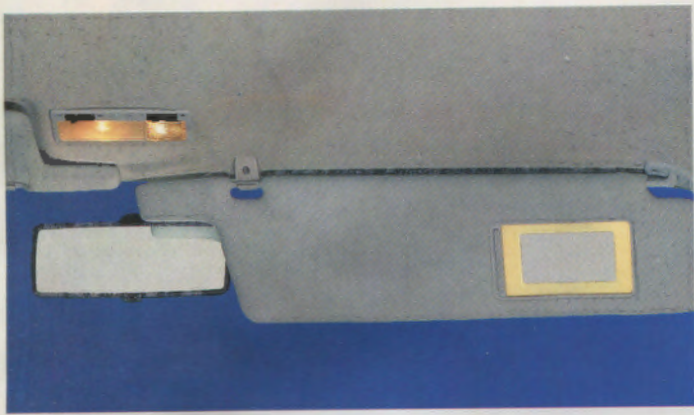

für Kontrolle nach hinten. Apropos Sicht: Zur besseren „Eigenkontrolle“ ist der Make-up-Spiegel in der GL-Version beleuchtet.

Zahlreiche Ablagemöglichkeiten in den Türverkleidungen und neben der mittleren Sitzbank bieten Platz für alles, was während der Fahrt unentbehrlich ist.

Der Fußboden ist mit einem Veloursteppichboden ausgelegt. Und ein leistungsstarkes Lüftungssystem schafft stets ein angenehmes Klima im Fahrzeuginneren. Damit sich auch die Mitfahrer auf den hinteren Plätzen wohlfühlen, wurde der Caravelle mit einem Zusatz-Wärmetauscher ausgerüstet.

Wenn Sie Ihren Caravelle nach „eigener Note“ zusätzlich ausstatten wollen, so sind z. B. auch ABS, eine Geschwindigkeitsregelanlage, eine 4-Gang-Getriebeautomatik, elektrische Fensterheber, Zentralverriegelung und natürlich auch ein Schiebedach im Ausstattungsprogramm.





Ein Musterbeispiel an Variabilität.

Das Auto dem Fahrer anzupassen. – Das war die Devise der Konstrukteure des neuen Caravelle. Ein besonders gelungenes Beispiel für praktische Variabilität: die mehrfach umklappbare hintere Wickelsitzbank.

Mit einem einzigen Griff ist die Arretierung gelöst und die hintere Sitzbank lässt sich einmal nach vorne klappen. Mit einem weiteren Griff ist die Bank ein weiteres Mal umzuklappen. Da finden dann auch die größten Gepäckstücke Platz.

Die mittlere 2er-Sitzbank lässt sich bei Bedarf ebenfalls umklappen und in einen Tisch verwandeln.

Ganz gleich, ob Sie am Wochenende Ihre Sport- und Hobbygeräte, das halbe Kinderzimmer oder was auch immer befördern wollen. – Diese Großraumlimousine stellt sich ganz variabel auf Ihre individuellen Wünsche ein.





Die körpergerecht geformten Sitze sind mit Veloursstoff bezogen und haben 3-Punkt-Automatik-Sicherheitsgurte bzw. Becken-Sicherheitsgurte (GL-Version) und Kopfstützen, die höhen- und neigungsverstellbar (GL-Version) sind. Ein weiterer Vorteil liegt in der erhöhten Sitzposition. Aus diesem Blickwinkel haben Sie alles noch schneller und besser im Blick. Und die verstellbaren Armlehnen bieten eine ideale Voraussetzung für bequemes Sitzen und entspanntes Fahren.

Eine spezielle Sicherung schützt vor unkontrolliertem Öffnen der Schiebetür durch Kinderhand.

Eleganz, Komfort, Variabilität und größtmöglicher Nutzen – im neuen Caravelle ist alles überzeugend vereint.



Das neue Großraumlimousinen-Maß.

Der Trend zur Großraumlimousine ist unverkennbar, und diesen Trend hat Volkswagen mit dem Vorgänger entscheidend geprägt. Dem neuen Caravelle haben die Konstrukteure – wie schon gesehen – nun alles mitgegeben, was diesem Anspruch noch stärker gerecht wird.

Keinen Platz verschenken – nach dieser Devise entstand ein beispielhaftes Konzept. Und für Großraumlimousinen ein handliches Pkw-Mittelklasse-Maß: 4,65 m lang und 1,84 m breit.

Auch die Ausstattung wird Sie überzeugen. Alles, was ein großzügig ausgestattetes Auto ausmacht, ist bereits in der Grundversion serienmäßig.

Ob höhenverstellbare Kopfstützen, Ablagen an Fahrer- und Beifahrertür, abschließbares Handschuhfach, Fußboden mit Veloursteppich, Trittstufenbeleuchtung, Handbremskontrollleuchte oder Kindersicherung. Es ist für Behaglichkeit, Funktionalität und auch für die Sicherheit gesorgt.

Nicht zu vergessen die Liebe zu den vielen kleinen Details, die das Bild des Caravelle abrunden. Z.B. die eingeklebten Scheiben, eingelassene Türgriffe und Außenspiegel, die aerodynamisch gestaltet sind.

Summa summarum: Mehr „Spielraum“ für die Familie, für die Kinder, für Freizeit, Hobby und Sport.

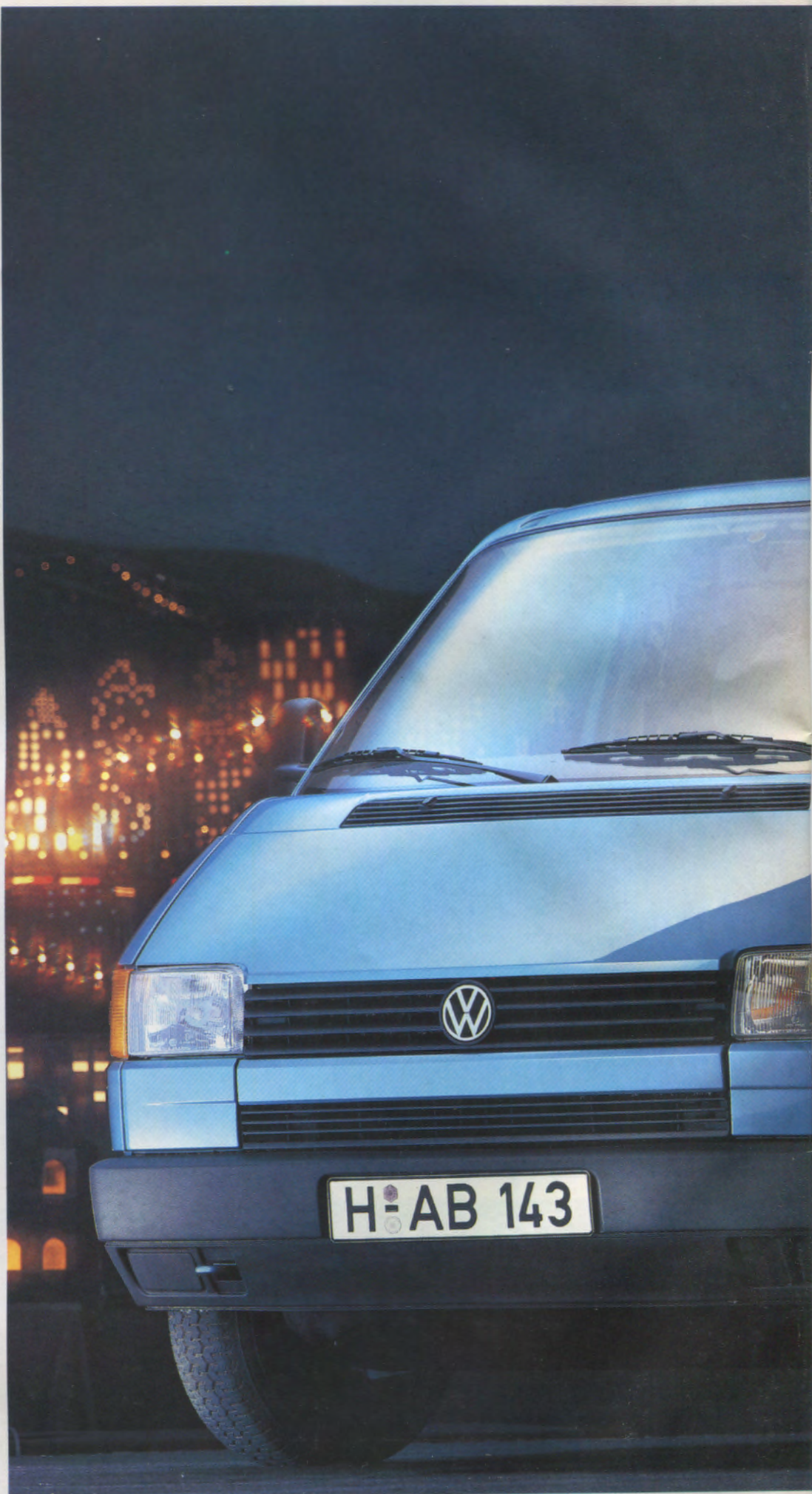





Geräumig, handlich, komfortabel und bequem.

Eines der wichtigsten Entwicklungsziele hieß: Der Raum muß intelligent genutzt werden. Wir finden, mit dem neuen Caravelle-Konzept wurde dieses überzeugend und nachvollziehbar erreicht.

Motor, Getriebe und Antrieb liegen vorn. Dabei wurde der Motor überaus platzsparend vorne quer eingebaut.

Vorder- und Hinterachse sind so angeordnet, daß im Innenraum nichts im Wege steht.

Die Sitzzahl ist variabel. Sie entscheiden, ob Ihr Caravelle ein 5-, 7-, 8- oder 9-Sitzer wird. Eine pfiffig durchdachte neue Sitzbefestigung ermöglicht mit einem Handgriff den leichten Ausbau der Sitze ohne Werkzeug.

Und über die große Heckklappe läßt sich der niedrige Ladeboden spielend leicht beladen.



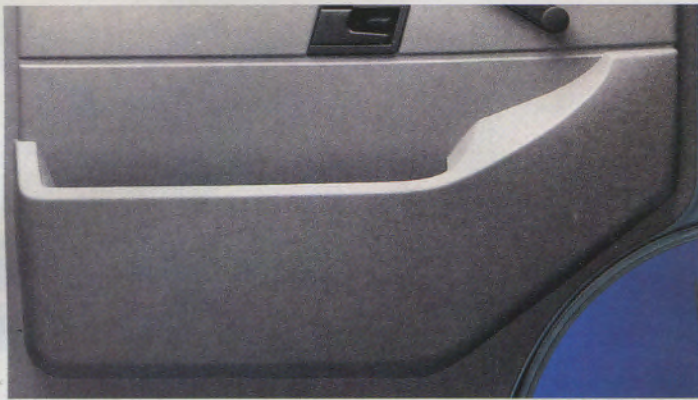

Wenn's mal regnet – kein Problem. Sie bleiben mit-
samt Ihrem Wochenend-
einkauf, Ihren Koffern und
Taschen trocken, denn mit
der geöffneten Heckklappe
haben Sie immer ein Dach
über dem Kopf.

Apropos Bequemlichkeit:
Wo andere an einer zu engen
Parklücke scheitern, öffnen
Sie auf kleinstem Raum die
Schiebetür. Bequemer kann
das Ein- und Aussteigen gar
nicht sein, oder?

Wo wir schon mal beim
Einsteigen sind: Wir warten
auf Sie und freuen uns auf
einen unverbindlichen Besuch
bei uns.

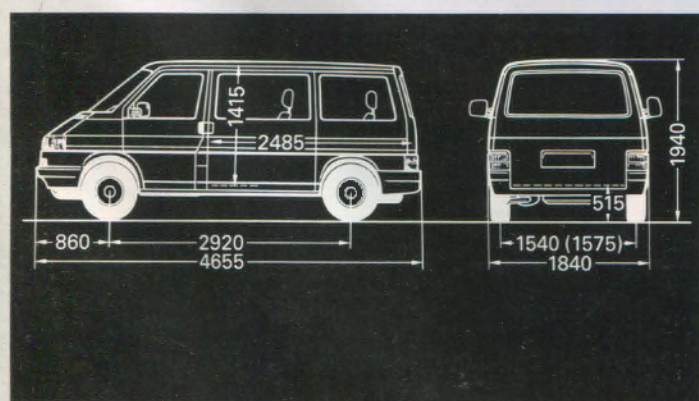

Der neue Caravelle. Mit Spitzentechnik unterwegs.

Der neue Caravelle überzeugt durch hochwertige Technik. Das Motorenprogramm – leistungsstark und verbrauchsgünstig – besteht aus zwei Ottomotoren (mit geregelterm „Kat“) mit 62 kW (84 PS) und 81 kW (110 PS) und zwei Dieselmotoren mit 45 kW (61 PS) und 57 kW (78 PS). Ein 5-Gang-Schaltgetriebe ist bei allen Fahrzeugen serienmäßig.

Im Hinblick auf größtmögliche Sicherheit wurde die leichtgängige Zahnstangenlenkung mit Ausknickelementen versehen. Um ein überdurchschnittliches Fahrverhalten und einen hohen Fahrkomfort zu erreichen, wurde in die denkbar beste Fahrwerklösung investiert: Einzelaufhängung vorne und hinten.

Die kompakte Konstruktion der Vorderachse, eine Doppelquerlenkerachse mit Schwingungsdämpfern und längsliegenden Drehstäben, schafft einen großzügig bemessenen Fußraum. Die Schräglenkerhinterachse mit Miniblockschraubenfedern

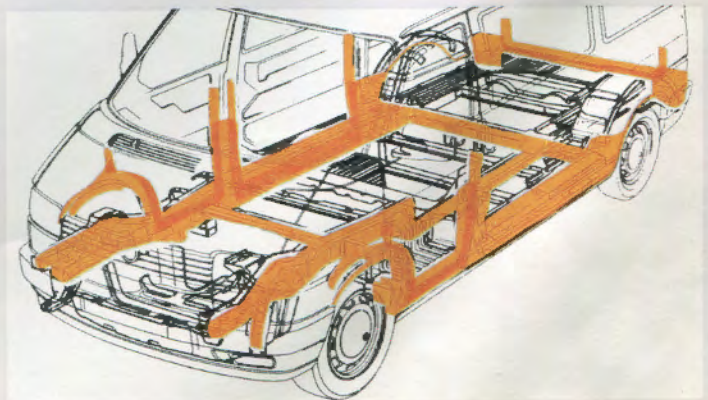
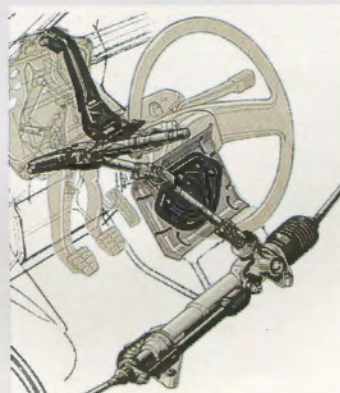
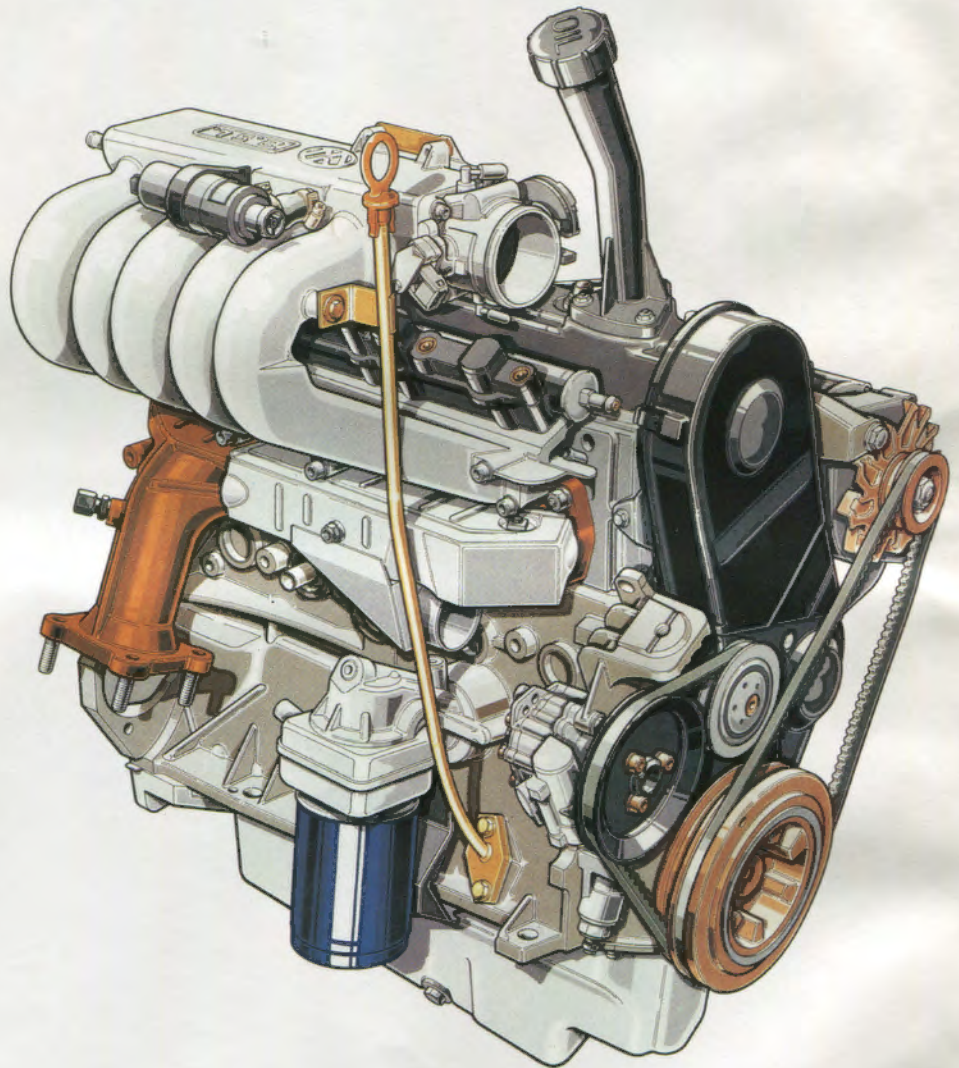
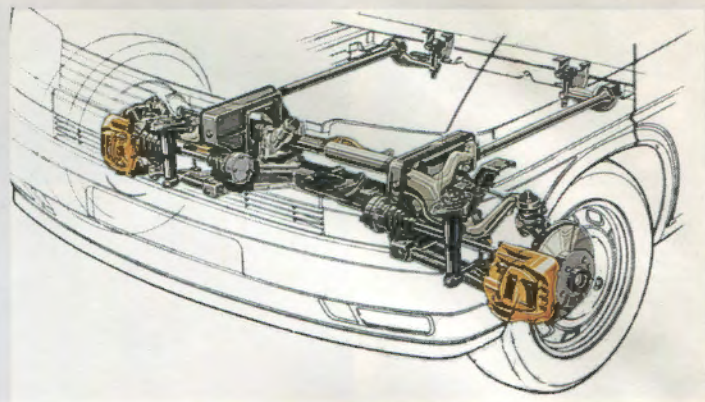

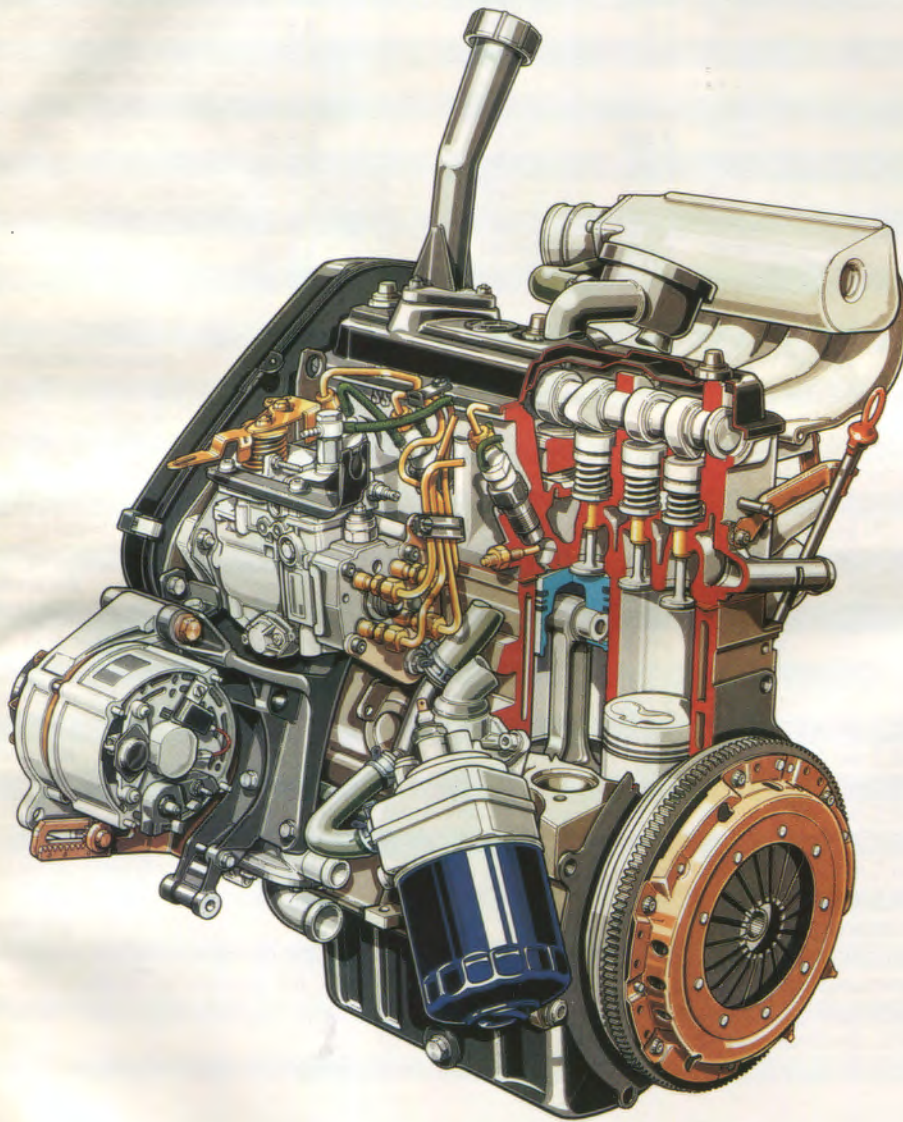
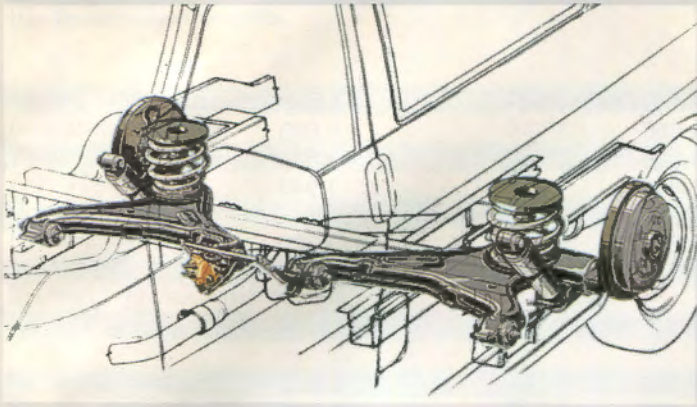

ermöglicht eine große Durchladebreite zwischen den Radkästen.

Der Caravelle hat serienmäßig einen last- und druckabhängigen Bremsdruckminderer. Der sorgt bei allen Beladezuständen und auch bei Kurvenfahrt für die bestmögliche Bremswirkung und verhindert ein vorzeitiges Blockieren der Räder. Eine ABS-Bremsanlage ist als Sonderausstattung für alle Modelle lieferbar. Größte Sorgfalt wurde auch auf die Werterhaltung gelegt. Sämtliche Hohlräume der Karosserie sind heißwachsgeflutet.

Besondere Priorität erhielt der Umweltschutz. Der Kraftstoffverbrauch wurde spürbar gesenkt. Was im Klartext heißt: weniger Kraftstoff – weniger Schadstoffe. Bei den Decklacken wird völlig auf Bleichromat- und Cadmium-Pigmente verzichtet. Und bei den Metallic-Lackierungen werden nur noch wasserlösliche Basislacke verwendet.

Sie sehen: der neue Caravelle – Technik, die in die Zeit paßt.

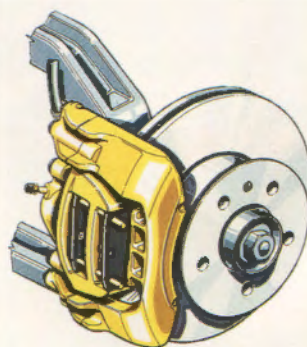
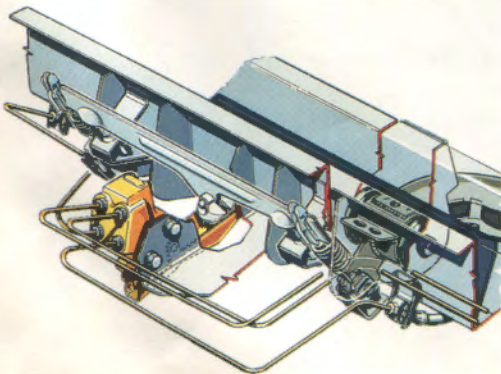

Die Abmessungen und Gewichte des Caravelle

Außenabmessungen	Kurzer Radstand	Langer Radstand
Länge mm	4.655	5.055
Breite mm	1.840	1.840
Höhe mm	1.940	1.940
Radstand mm	2.920	3.320
Wendekreis m	11,7	12,9
Innenabmessungen		
Laderaum/-fläche		
Länge mm	2.485	2.885
Breite mm	1.620	1.620
Höhe mm	1.415	1.415
Ladefläche m ²	4,0	4,6
Ladevolumen m ³	5,4	6,3
Zulässiges Gesamtgewicht		
Otto-/Dieselmotor 4-Zyl. kg	2.465	2.565
Otto-/Dieselmotor 5-Zyl. kg	2.540	2.640
Leergewicht		
Otto-/Dieselmotor 4-Zyl. kg	1.565	1.665
Otto-/Dieselmotor 5-Zyl. kg	1.640	1.740
Nutzlast		
(auf Wunsch ist eine erhöhte Nutzlast möglich) kg	900	900
(das zulässige Gesamtgewicht erhöht sich dann entsprechend; dto. die Hinterachslast und bei 5-Zyl.-Motoren auch die Vorderachslast)		
Zulässige Achslasten		
Otto-/Dieselmotor 4-Zyl. vorn kg	1.280	1.350
hinten kg	1.300	1.300
Otto-/Dieselmotor 5-Zyl. vorn kg	1.350	1.430
hinten kg	1.300	1.300
Gewichte		
Anhängelast gebremst kg	2.000	2.000
ungebremst kg	700	700
Dachlast kg	100	100
Stützlast kg	100	100
Zuggewicht bei 1,9-l-Dieselmotor kg	4.000	4.000
bei 2,0-l-Ottomotor kg	4.465	4.500
bei 2,5-l-Ottomotor und 2,4-l-Dieselmotor kg	4.500	4.500

Die Technik des Caravelle

Motoren	2,0-l-Ottomotor	2,5-l-Ottomotor	1,9-l-Dieselmotor	2,4-l-Dieselmotor
Gemischaufbereitung	Digifant	Digifant		
Einspritzverfahren			Wirbelkammer	Wirbelkammer
Anzahl Zylinder	4	5	4	5
Hubraum cm ³	1.968	2.459	1.895	2.370
Leistung kW (PS)	62 (84)	81 (110)	45 (61)	57 (78)
bei Drehzahl	4.300/min	4.500/min	3.700/min	3.700/min
Drehmoment max. Nm/Drehzahl	159/2.200	190/2.200	127/1.700–2.500	164/1.800–2.200
	Ottomotoren mit geregelter Katalysator		Dieselkraftstoffversorgung mit Vorwärmung	

Fahrleistungen

Beschleunigung 0–80 km/h	12,9 s	11,3 s	18,9 s	14,8 s
Elastizität (5. Gang) 40–80 km/h	18,0 s	16,9 s	24,2 s	21,6 s
Höchstgeschwindigkeit km/h	146	161	128	139

Kraftstoffverbrauch nach DIN 70030/1

konstant 90 km/h	9,5 l	9,4 l	6,5 l	7,1 l
konstant 120 km/h	13,9 l	13,4 l	**	10,8 l
Stadtzyklus	14,6 l	15,7 l	8,1 l	9,3 l
Reichweite je Tank bei konstant 90 km/h (km) (Tankinhalt 80 l)	842	851	1.230	1.127
Kraftstoffart	Normalbenzin	Normalbenzin	Diesel	Diesel

Kraftübertragung

5-Gang-Schaltgetriebe (vollsynchronisiert)
4-Gang-Automatik-Getriebe möglich
Einscheiben-Trockenkupplung
Mechanische Betätigung bei 2,0-l-Ottomotor
Hydraulische Betätigung bei allen anderen Motoren*
Vorderradantrieb

Räder/Reifen

Scheibenrad 5½ J × 14, Reifen 185 R 14 99/97 N, in Verbindung mit 14"-Fahrwerk; Scheibenrad 6 J × 15, Reifen 195/70 R 15 97 S Reinforced, in Verbindung mit 2,4-l-Diesel- und 2,5-l-Ottomotor, Automatik-Getriebe, langem Radstand.
Scheibenrad 6 J × 15, Reifen 205/65 R 15 98 S Reinforced, Serie beim Caravelle GL.
Radabdeckung Mitte bei Caravelle, Radziervollblenden bei Caravelle GL, Reserverad in Fahrbereifung.

Fahrwerk

Vorderachse: Einzelradaufhängung an Doppelquerlenkerachse mit längs liegenden Drehstabfedern und Teleskop-Stoßdämpfern.
Hinterachse: Einzelradaufhängung an Schräglenkern mit Mini-block-Schraubenfedern und Teleskop-Stoßdämpfern.

Elektrik

12-V-Anlage
Batterien:
45 Ah 220 A bei 2,0-l-Ottomotor und 5-Gang-Schaltgetriebe
54 Ah 265 A bei 2,0-l-Ottomotor mit Automatik-Getriebe
54 Ah 265 A bei 2,5-l-Ottomotor und 5-Gang-Schaltgetriebe
63 Ah 300 A bei 2,5-l-Ottomotor mit Automatik-Getriebe
88 Ah 395 A bei 1,9-l-Dieselmotor und 5-Gang-Schaltgetriebe
88 Ah 395 A bei 2,4-l-Dieselmotor und 5-Gang-Schaltgetriebe
92 Ah 450 A bei 2,4-l-Dieselmotor mit Automatik-Getriebe
Drehstromgenerator 65 A, Halogen-Hauptscheinwerfer, Leuchtweitenregulierung, 2 Rückfahrscheinwerfer, Nebelschlußleuchte, Einton-Signalhorn bei Caravelle.
Doppelton-Signalhorn bei Caravelle GL,
Motorraumbeleuchtung bei Caravelle GL.

Bremsen

Hydraulische Zweikreisbremsanlage, Faustsattel-Scheibenbremse vorn (bei 15"-Fahrwerk innenbelüftete Rahmensattel-Scheibenbremse), Trommelbremse hinten, Bremskraftverstärker, druck- und lastabhängiger Bremsdruckminderer.

Lenkung

Mechanische Zahnstangenlenkung mit Sicherheitslenksäule, Servolenkung in Verbindung mit 5-Zylinder-Motor, Serie bei Caravelle GL.

* nicht Caravelle bei 2,5-l-Ottomotor, ** Werte noch nicht bekannt.

Die umfangreiche Serienausstattung des Caravelle

Karosserie Caravelle

- Selbsttragende Ganzstahl-Karosserie
- Unterbau aus Längs- und Querträgern
- Verbundglas-Frontscheibe
- 2 Fahrerhaustüren
- Seitliche Schiebetür für Fahrgastraum, rechts
- Heckklappe mit beheizbarer Heckscheibe und Scheibenwisch-/waschanlage bei kurzem Radstand
- 2 Heckflügeltüren mit beheizbarer Heckscheibe und Scheibenwisch-/waschanlage bei langem Radstand
- Außenspiegel von außen verstellbar, Fahrerseite plan, Beifahrerseite konvex
- Stoßfänger in Schwarz
- Tankdeckel abschließbar

Zusätzlich bei Caravelle GL

- Schwarz abgesetzter Streifen unter der Frontscheibe
- Wärmeschutzverglasung rundum
- Außenspiegel elektrisch verstellbar und beheizbar, Fahrerseite plan, Beifahrerseite konvex
- Frontspoiler
- Stoßfänger in Wagenfarbe

Innenausstattung

Fahrerhaus Caravelle

- Trittstufen innen
- 2 Einzelsitze, verstellbar
- Sitzbezüge in Stoff (Flachgewebe)
- Kopfstützen, höhenverstellbar
- Dreipunkt-Automatik-Sicherheitsgurte
- Softlack-Instrumententafel
- Tachometer mit Tageskilometerzähler und Analoguhr
- Instrumentenbeleuchtung, regelbar
- Kontrolleuchte für angezogene Handbremse, Bremskreisausfall und Bremsflüssigkeitsstand
- Scheibenwischer mit Intervall- und 2-Stufen-Schaltung sowie Wisch-/Waschanlage (inkl. Tippwischen)
- Zigarrenanzünder
- Aschenbecher
- Frischluftanlage (4-stufiges Frischluftgebläse, Umluftklappe, Mittelausströmer, seitliche Ausströmer, Fußausströmer, Defrosterdüsen)
- Heizung mit mechanischer Regelung
- 2 Sonnenblenden, klapp- und schwenkbar
- Make-up-Spiegel, rechts
- Rückspiegel, abblendbar
- Innenleuchte
- Ablagefach rechts unter der Armaturentafel, abschließbar
- Ablagefach links unter der Armaturentafel, offen
- Ablagemulde auf der Armaturentafel rechts
- Ablagekästen an den Fahrerhaustüren
- Dachinnenverkleidung als Formhimmel in Standardausführung
- Haltegriff am Dachrahmen rechts
- Türverkleidung (mit integrierten Armlehnen) in Kunststoff, lackiert
- Teppichbodenbelag (Velours)
- Halterung für Verbandskasten und Warndreieck

Zusätzlich bei Caravelle GL

- Vordersitze mit Armlehnen
- Sitzbezüge in Stoff (Flockgewebe)
- Kopfstützen, höhen- und neigungsverstellbar
- Dreipunkt-Automatik-Sicherheitsgurte, höhenverstellbar
- Make-up-Spiegel rechts, beleuchtet
- Innenleuchte mit separater Leseleuchte
- Abschaltverzögerung für Innenbeleuchtung
- Dachinnenverkleidung als Formhimmel in Komfortausstattung
- Türverkleidung in Kunststoff, lackiert, mit Stoffspiegeln

Fahrgastraum Caravelle

- Trittstufe innen
- Trittstufenbeleuchtung
- 2 Innenleuchten
- Kindersicherung für alle Türen bzw. Heckklappe
- 2er-Sitzbank mit Armlehne und Sitzablage (1. Sitzreihe)
- 3er-Sitzbank, wickelbar (2. Sitzreihe) bei kurzem Radstand
- 2er-Sitzbank und starrer Einzelsitz (2. Sitzreihe) bei langem Radstand
- Sitzbezüge in Stoff (Flachgewebe)
- Kopfstützen, höhenverstellbar
- 2 statische Becken-Sicherheitsgurte (1. Sitzreihe)
- 3 statische Becken-Sicherheitsgurte (2. Sitzreihe)
- Teppichbodenbelag
- Dachinnenverkleidung als Formhimmel in Standardausführung
- Standardformverkleidung an den Seiten
- Aschenbecher in 1. und 2. Sitzreihe
- 5 Kleiderhaken
- Zweiter Wärmetauscher

Zusätzlich bei Caravelle GL

- Sitzbezüge in Stoff (Flockgewebe)
- Kopfstützen, höhen- und neigungsverstellbar
- 1 Dreipunkt-Automatik-Sicherheitsgurt und 1 statischer Becken-Sicherheitsgurt (1. Sitzreihe)
- 2 Dreipunkt-Automatik-Sicherheitsgurte und 1 statischer Becken-Sicherheitsgurt (2. Sitzreihe)
- Ablagekasten an der Seitenwand
- Dachinnenverkleidung als Formhimmel in Komfortausstattung
- Komfortformverkleidung an den Seiten

Die Sonderausstattungen des Caravelle und Caravelle GL

- Aktivkohlebehälter
- Anhängavorrichtung
- Anti-Blockier-System (nur mit 15"-Fahrwerk)
- Batterien mit unterschiedlichen Kapazitäten
- Drehstromgeneratoren mit unterschiedlichen Leistungen
- Zweiter Drehstromgenerator
- Fahrtenschreiber
- Fahrwerk 15" für Caravelle
- Federung verstärkt, vorn und hinten
- Fenster mit Wärmeschutzverglasung, Isolierverglasung, Schiebefenster in Schiebetür und gegenüber
- Fensterheber elektrisch
- Funkvorbereitung*
- Gardinen im Fahrgastraum
- Geschwindigkeitsregelanlage (nicht für 1,9-l-Motor)
- Glasdach im Fahrerhaus
- Heckflügeltüren mit 270° Öffnungswinkel* (nur mit langem Radstand)
- Klimaanlage (nicht für 1,9-l-Motor, verstärkte Elektrik erforderlich)
- Luftfilter für staubreiche Länder
- Multifunktionsanlage (nur mit 2,5-l-Motor)
- Nebelscheinwerfer
- Nutzlasterhöhung
- Scheibenwaschdüsen, beheizbar
- Scheinwerferreinigungsanlage
- Schiebetür zusätzlich links in Verbindung mit Einzelsitzen in 1. Sitzreihe*
- Schmutzfänger, vorn und hinten
- Servolenkung für Caravelle mit 1,9-l- und 2,0-l-Motor
- Standheizung
- Zentralverriegelung

Räder/Reifen

- Leichtmetallfelgen, Radvollblenden für Caravelle, M+S-Reifen, Breitreifen für Caravelle

Radios

- Alpha, Stereo, mit Stab- oder Scheibenantenne, 2 Lautsprecher
- Beta, Stereo-Cassettenteil mit Stab- oder Scheibenantenne, 2 bis 4 Lautsprecher
- Gamma, Stereo-Cassettenteil mit Stab- oder Scheibenantenne, 4 bis 6 Lautsprecher, Monobaßreflexbox

Sitze

- Beifahrer-Doppelsitzbank für Caravelle
- Drehsitze für Fahrer und Beifahrer
- 2er-Sitzbank und Einzelklappsitz in 1. Sitzreihe
- 2 Einzelsitze mit Armlehnen und Dreipunkt-Automatik-Sicherheitsgurten, fest oder drehbar für Caravelle GL in 1. Sitzreihe*
- 3er-Sitzbank wickelbar mit Gepäckraumabdeckung oder Lade-/Liegeboden in 2. Sitzreihe
- 2 feste Einzelsitze mit Armlehnen und Dreipunkt-Automatik-Sicherheitsgurten für Caravelle GL in 2. Sitzreihe*
- Sitzheizung für Fahrer- und Beifahrersitz
- Sitzbezüge in Schaumkunstleder

* Einsatz später

Auf einen Blick: die Polster und die möglichen Farbkombinationen

Sitzbezüge Caravelle



Hellgrau

AR



Sahara

AS



Sahara

ME



Hellgrau

MD

Stoff-Sitzbezüge in Flachgewebe, Dessin Mikado

Schaumkunstleder-Sitzbezüge, Dessin Diagonalstreifen

Sitzbezüge Caravelle GL



Hellgrau

ES



Sahara

ET



Neptunblau

EF

Stoff-Sitzbezüge in Flockgewebe, Dessin Flock-Diagonal

			Lackierungen																
	Sitzbezüge	Armaturentafel	B7	B8	D5	D9	F3	G9	H7	M2	T7	A5	C1	J1	J3	K4	L6	Y1	Y2
Flachgewebe (Stoff), Dessin Mikado			Caravelle																
AR	Hellgrau	Mittelgrau	-	●	-	●	●	●	●	●	●	○	○	-	○	○	○	-	-
AS	Sahara	Sahara	●	-	●	●	●	-	●	●	●	-	-	-	○	○	○	○	○
Schaumkunstleder, Dessin Diagonalstreifen			Caravelle																
MD	Hellgrau	Mittelgrau	-	●	-	●	●	●	●	●	●	○	○	-	○	○	○	-	-
ME	Sahara	Sahara	●	-	●	●	●	-	●	●	●	-	-	-	○	○	○	○	○
Flockgewebe (Stoff), Dessin Flock-Diagonal			Caravelle GL																
ES	Hellgrau	Mittelgrau	-	-	-	-	-	-	●	●	●	-	-	○	○	○	○	-	-
ET	Sahara	Sahara	-	-	-	-	-	-	●	●	●	-	-	-	○	-	○	○	-
EF	Neptunblau	Neptunblau	-	-	-	-	-	-	-	-	●	-	-	○	○	-	-	-	-

Die Zuordnung in der Tabelle zeigt an, ob eine Lackierung serienmäßig (●) oder als Sonderausstattung (○) oder mit einem bestimmten Sitzbezug nicht erhältlich (-) ist.

Auf einen Blick: die Lacke



Manila beige*

B7



Cayenne gelb*

B8

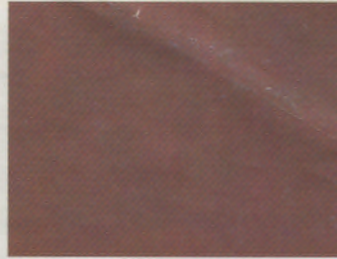

Pastellbraun*

D5



Javagrün*

D9



Indienblau*

F3



Polargrau*

G9



Paprikarot

H7



Karibikgrün

M2



Grauweiß

T7



Mountaingrau metallic*

A5



Silbergrau metallic*

C1



Rauchblau metallic**

J1



Atlantisblau metallic

J3



Jamaikablau metallic

K4



Bordeaux perfeffekt

L6



Sahara metallic

Y1



Terrabraun metallic*

Y2

* Nicht für Caravelle GL.

** Nicht für Caravelle.

Die Abbildungen auf diesen Seiten können nur Anhaltspunkte sein, weil Druckfarben die Lackierungen nicht so satt und brillant und die Polsterstoffe nicht so schön und gemütlich wiedergeben können, wie sie in Wirklichkeit sind.

Unsere V.A.G Partner für Volkswagen Nutzfahrzeuge unterstützen Sie bei der Auswahl und bei der Anschaffung eines neuen Fahrzeugs und betreuen Sie umfassend und zuverlässig auch nach dem Kauf.

Informationen vor dem Kauf über die V.A.G Transportkostenberatung.

Diese bietet Ihnen eine wichtige Entscheidungshilfe. Denn schon mit der Anschaffung eines Fahrzeugs legen Sie sich weitestgehend auch mit den Folgekosten fest. Als Kriterium für die Anschaffung eines Fahrzeugs müssen deshalb die Gesamtkosten herangezogen werden. Die neutrale, standardisierte oder individuelle Fahrzeugkostenberechnung nach DEKRA-System zeigt diese Gesamtkosten auf. Ihr V.A.G Partner für Nutzfahrzeuge berät Sie gerne.

Das V.A.G Leasing.

Die Möglichkeit, ein Fahrzeug zu nutzen, ohne es zu kaufen, um so Geld für andere Investitionen zu haben.

Die V.A.G Bank.

Günstige Finanzierung Ihres Fahrzeugs. Schnell und zu guten Konditionen.

Der V.A.G Versicherungs-Service (VVD).

Abwicklung aller Versicherungsangelegenheiten. Von der Deckungskarte bis hin zur Schadenregulierung.

Betreuung nach dem Kauf durch den V.A.G Service für Volkswagen Nutzfahrzeuge.

- Zu diesem Service gehören:
- Das dichte Werkstattnetz. Das heißt kurze Anfahrtswege, die Zeit und Geld sparen.
 - Die speziell ausgestatteten Betriebe mit erfahrener und geschultem Fachpersonal.
 - Die umfangreiche Bevorratung mit Original Volkswagen Neu- und Austauschteilen.
 - Der 24-Stunden-Lieferservice für die schnelle Teilelieferung.
 - Der V.A.G Zubehör-Service.
 - Der Expreß-Service für die schnellen, kleinen Reparaturen.
 - Die Hilfe rund um die Uhr, die Notdienstbereitschaft der V.A.G Partner, außerhalb der normalen Öffnungszeiten unter der zentralen V.A.G Notdienst-Rufnummer - 01 30/99 00 - zu erreichen.
 - Der Service für die gesetzlichen Überprüfungen Ihres Fahrzeugs (ASU-Service, TÜV-Service, Überprüfung der Fahrtschreiber und Kontrollgeräte und Überprüfung nach „UVV Fahrzeuge“ der Berufsgenossenschaften für gewerblich genutzte Fahrzeuge).

Ein Ausschnitt aus einer Vielzahl von Leistungen, die Ihr Nutzfahrzeug ständig fahr- und leistungsbereit halten sollen, um Ausfallzeiten möglichst zu vermeiden.

Und ein weiterer Leistungsbeweis: 1 Jahr Gewährleistung ohne Kilometerbegrenzung für alle Volkswagen Nutzfahrzeuge, 1 Jahr Gewährleistung auf alle Original Volkswagen Ersatz- und Austauschteile und 1 Jahr Garantie auf alle Werkstattarbeiten.

Neu:

Eine 6-Jahres-Garantie auf Durchrostung, und auf Lack-schäden wird eine 1-Jahres-Garantie gewährt.

Darüber hinaus sind Volkswagen Nutzfahrzeuge wartungsarm und wartungsfreundlich. Weit mehr als allgemein üblich. Und was nur selten gewartet werden muß, kostet weniger Zeit und damit weniger Geld. Denn der technische Fortschritt ermöglicht es, den Wartungsumfang erheblich zu reduzieren. Ein V.A.G Inspektions-Service erfolgt für die wartungsarmen Volkswagen Transporter- und Caravelle-Ausführungen alle 12 Monate einschließlich Ölwechsel-Service und ASU-Service (Abgassonderuntersuchung). Nur alle 30.000 km fallen noch einige Zusatzarbeiten an. Ein zusätzlicher Ölwechsel-Service ist erforderlich alle 7.500 km für Fahrzeuge mit Dieselmotor, alle 15.000 km für Fahrzeuge mit Benzinmotor, wenn die jährliche Fahrleistung mehr als 15.000 km beträgt. Prüfen Sie unser Angebot, und treffen Sie Ihre Kaufentscheidung nach einem ausgiebigen Fahrttest. Wann immer Sie wollen. Bei Ihnen oder bei uns.



Volkswagen –
da weiß man, was man hat.

Bei Ihrem V.A.G Partner:

Sämtliche Angaben in diesem Katalog entsprechen den zum Zeitpunkt des Drucks vorhandenen Kenntnissen. Sie können sich bis zum Kauf ändern. Die Abbildungen enthalten teilweise auch Sonderausstattungen, die nicht zum serienmäßigen Lieferumfang gehören.